

# 可視多色カメラ

装置愛称決めました

TriCCS:

TriColor CMOS Camera and Spectrograph

太田耕司

前田啓一、松林和也、木野勝、他(京大理)

土居守、酒向重行、他(東大理)

2020年8月18日(せいめいUM)

# 科学的目標

科研費(基盤S)としては、

東大木曾観測所「Tomo-e Gozen(巴御前)」で、  
超新星の早期発見

=>

「せいめい(晴明)」望遠鏡の多バンドカメラ  
(やKOOLS-IFU(分光))で

即日(或いは数日以内)の早期追究観測

初期観測結果から、超新星親星の最期の姿を探り、また  
Ia型超新星の起源(色々ある)を分類

=> 将来的には宇宙の加速膨張(ダークエネルギー)  
問題に影響するかも

# 装置概要図

2箇所にダイクロを入れて3バンド同時撮像



3.8m望遠鏡

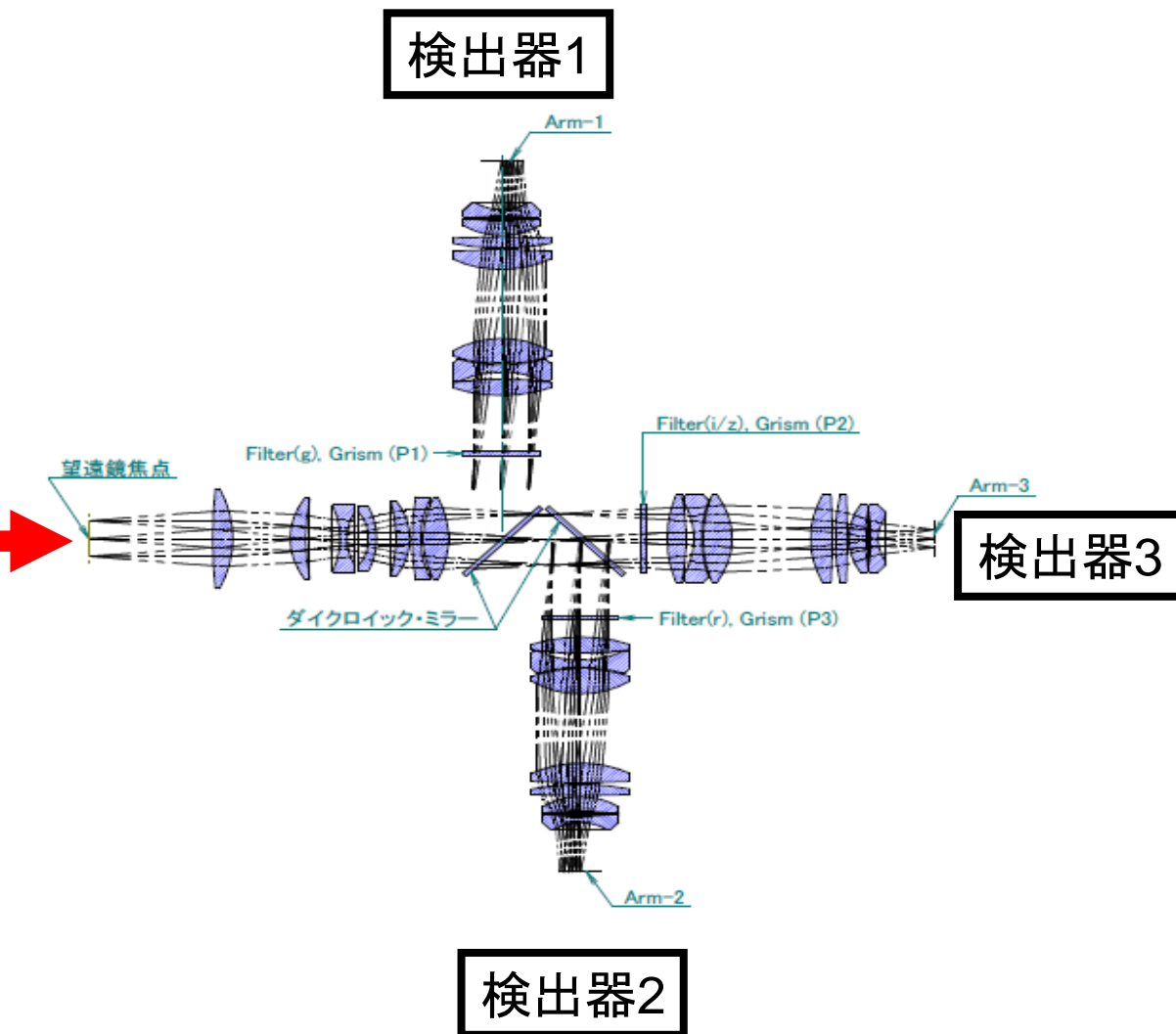

# 装置スペック

視野:  $6.4 \times 11.3 \text{ arcmin}^2$

PIX scale:  $0.34 \text{ arcsec/pix}$

バンド: g (400-550nm)

r (550-690nm)

i (690-815nm)/z(815-925nm)

オプション Y (925-1050nm)

センサー: CMOS (青感、赤感)

最大100Hz (時刻精度1msec)

(部分読出だと1kHz)

# 撮像 1秒露出でSN=10の予想等級(AB)

Limiting magnitude (Imaging 10sigma, 1sec)

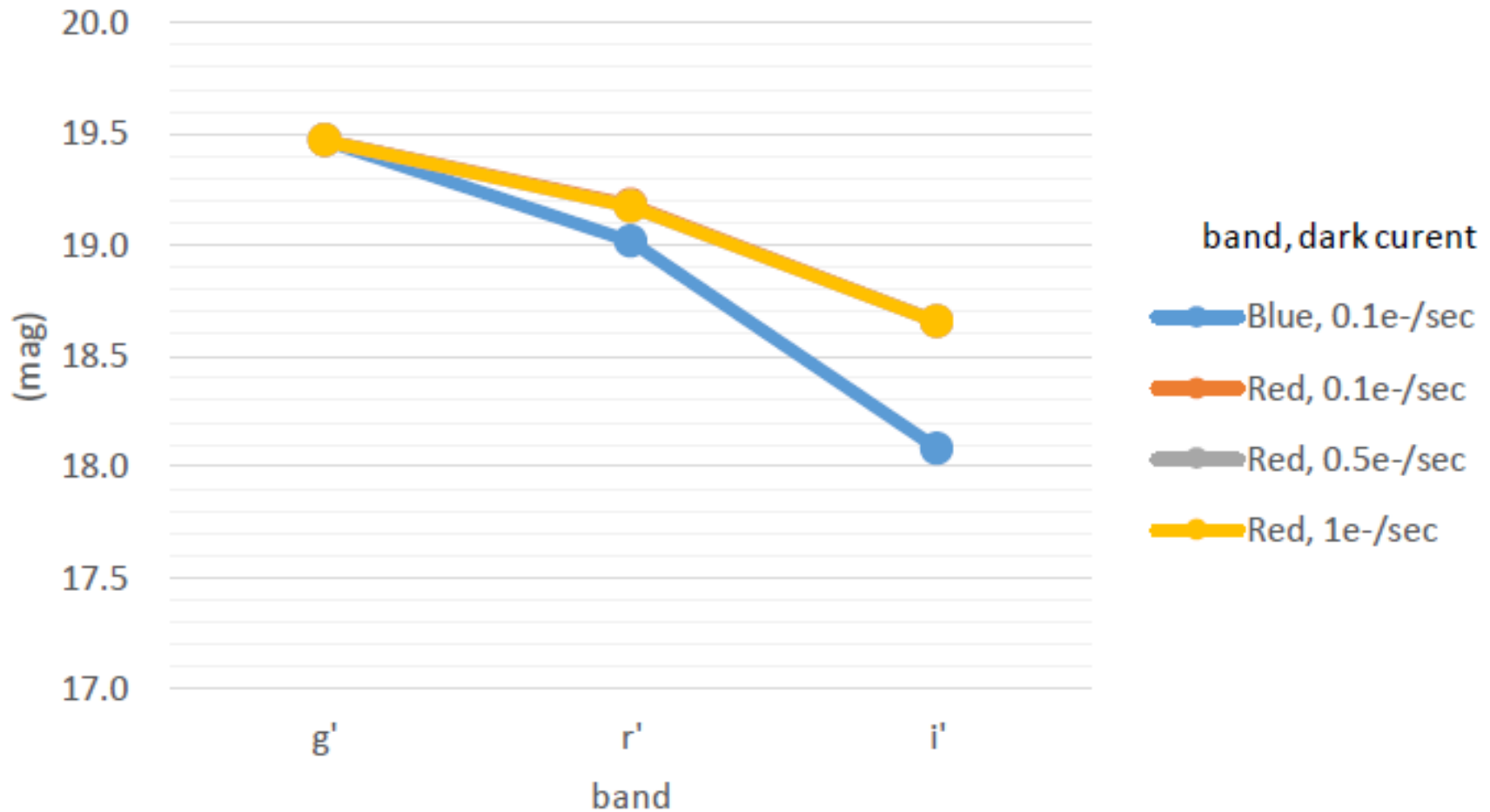

↑  
暗い

30分露出なら+4 mag    g' 23.5, r' 23.3, I' 22.7

酒向さん提供

2020年3月末  
筐体、レンズ系など岡山へ

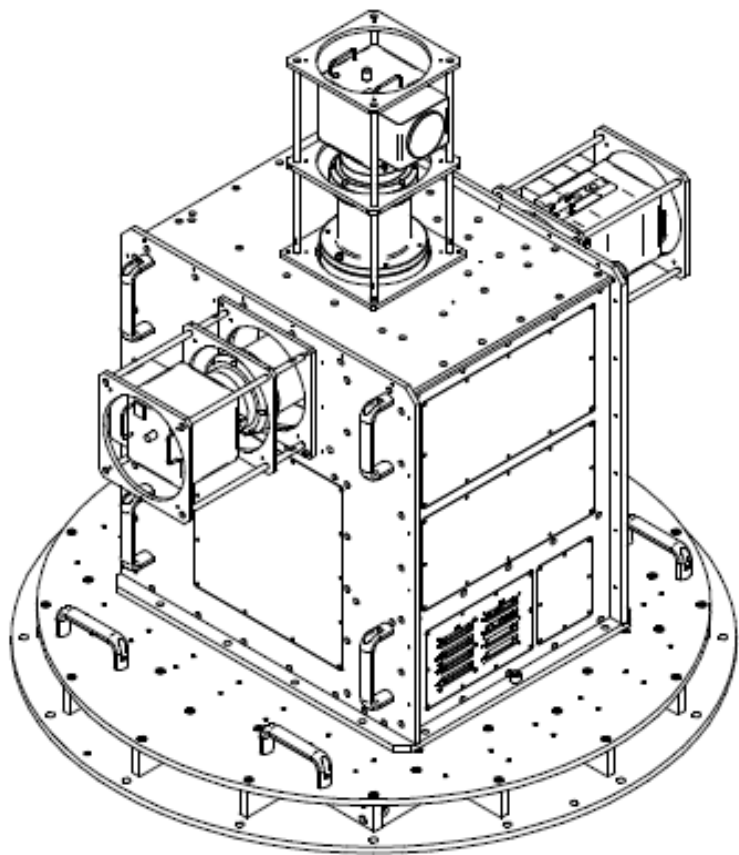

~250kg



1m

望遠鏡からの光

カメラレンズ系も取り付けて

ナスミス台への取り付け

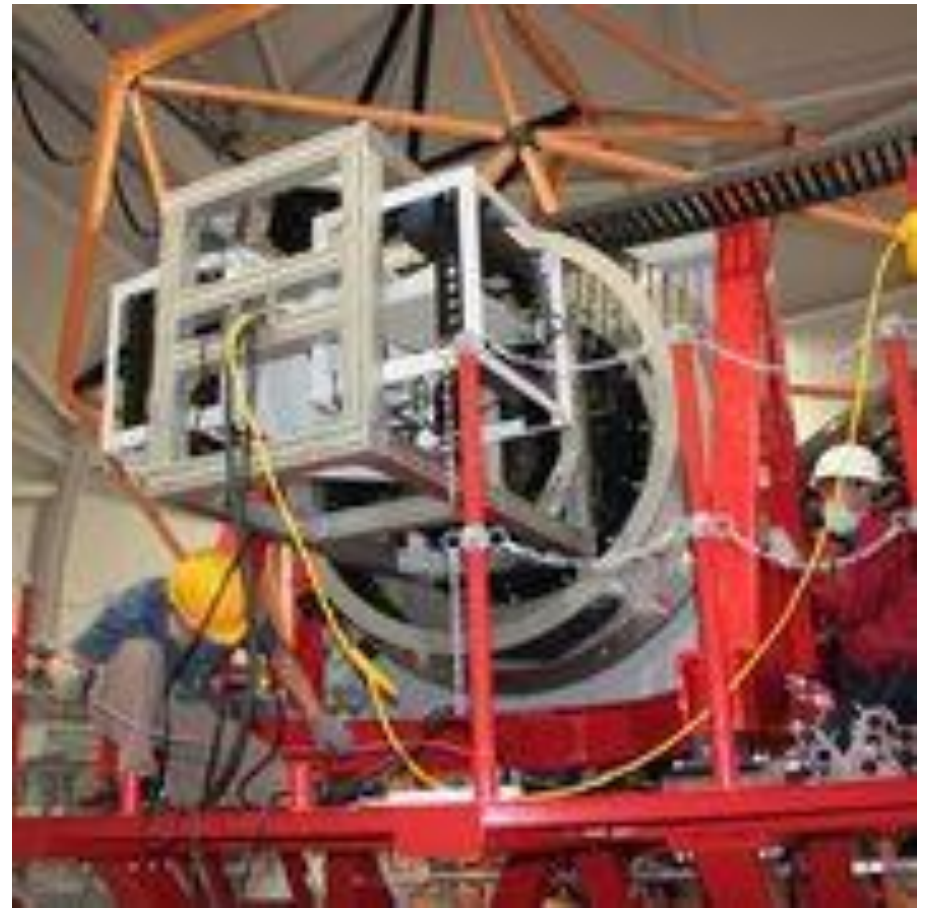
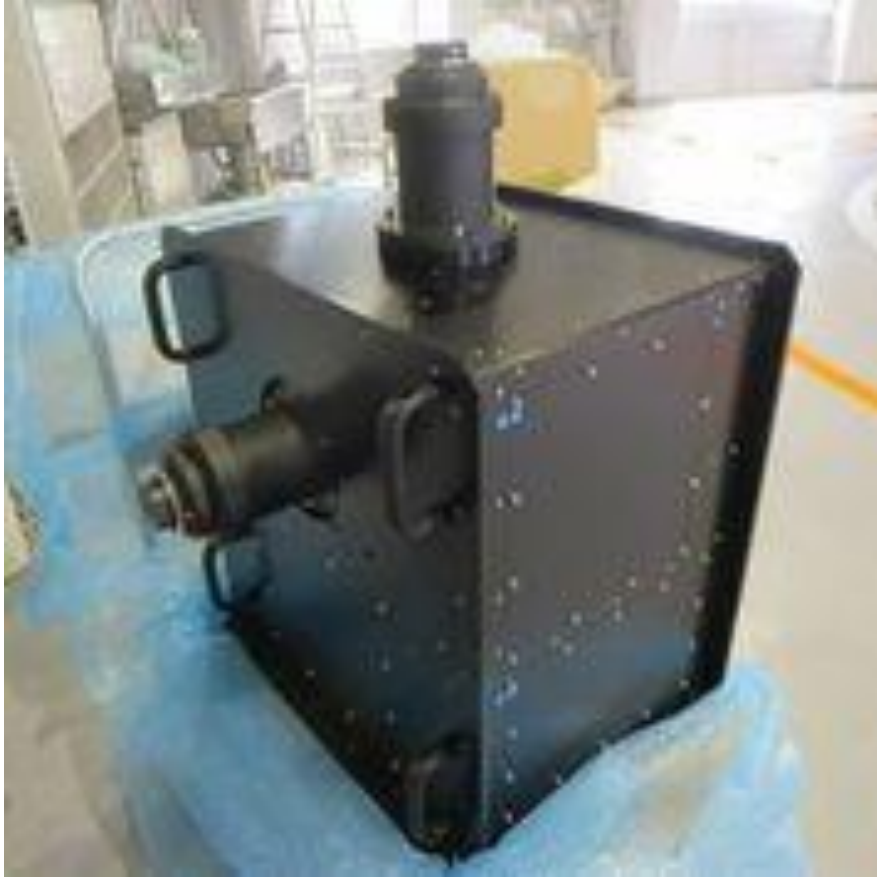



6月には試験観測

First Light 球状星団M3  
CMOS1台 No filter  
ほとんど調整なしで  
FWHM~1.5-2 arcsec





# 今後の予定

9月以降テスト観測

CMOS、フィルターなどを順次つけて、テスト観測  
(3bandでのテストは2021年1-3月)

最速の場合、2021B 運用開始

基盤A(前田)が採択されたので、  
grismを入れて、低中分散スリット分光も可能に！

# 将来計画:分光

## 30秒露出でSN=10の予想等級(AB)

Limiting magnitude (Spectroscopy, 10sigma, 30sec)

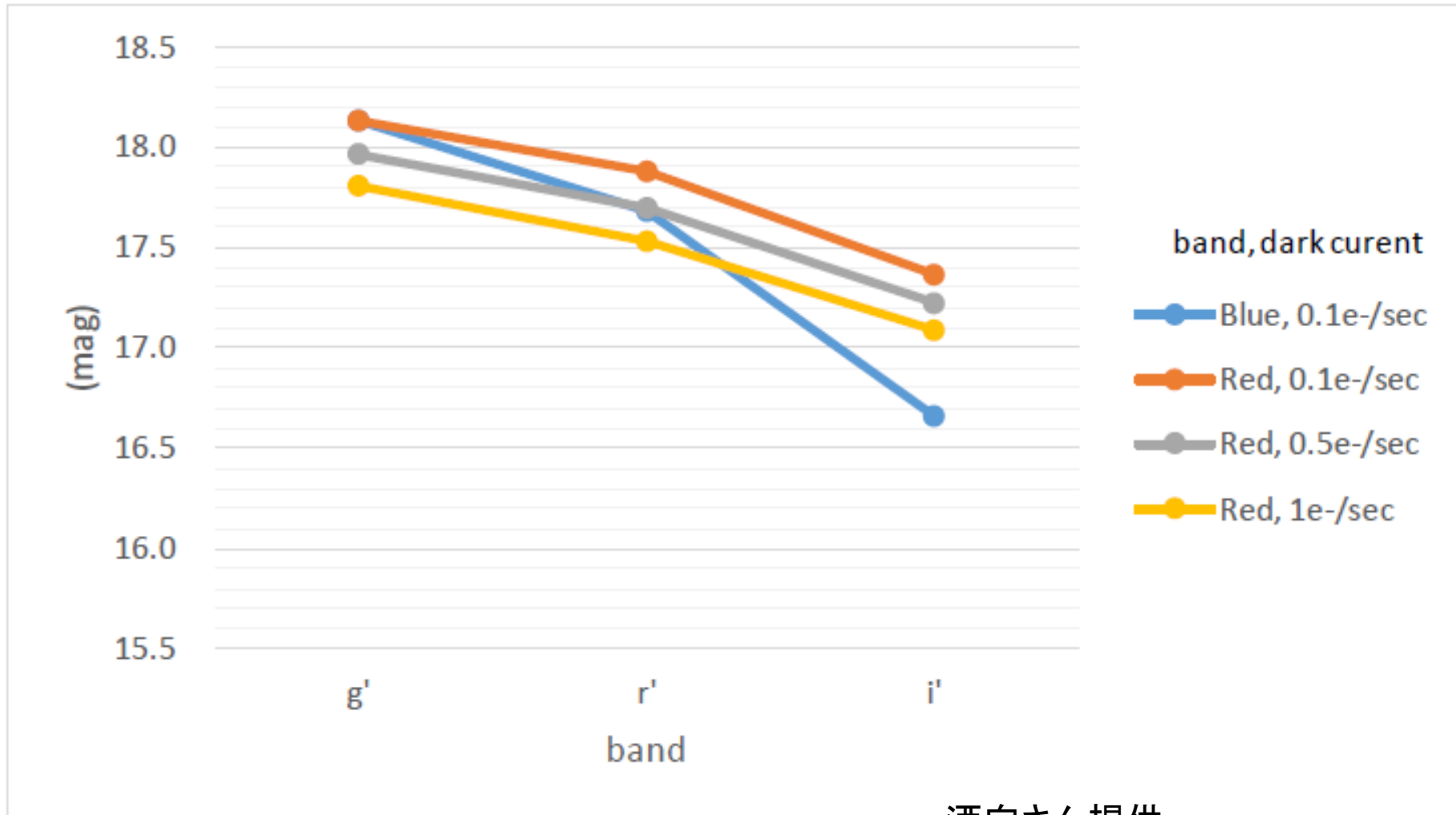

30分露出なら+2.2 mag

1秒なら -2.6mag 酒向さん提供

個人的には、マルチメッセンジャー観測等にも  
使えないかと  
(short/long )GRB、  
重力波天体候補、  
高エネルギーニュートリノ源天体候補等  
  
他にも、色々とユニークなサイエンスが  
可能と期待

**宣伝: 基盤Aの研究員募集予定**

**装置関連・観測**

**12月頃公募予定、2021年4月着任**